

EQUIPO DE CONTROL
DE PESO

W-4000



PESAJE
DINÁMICO O
ESTÁTICO



EXPULSOR
OPCIONAL



**HASTA
9 SALIDAS**



8.000 PLUs
MEMORIA



ETHERNET

DIMENSIONES

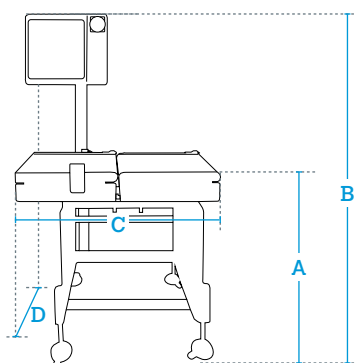

DATOS EN mm

A	820 - 970 (patas regulables)
B	1.450 - 1.600 (patas regulables)
C	850 (con carros de L400 mm)*
D	650 (anchura carros + anchura consola. Para carros de A280 mm)**

* Estas medidas corresponden a la suma de los carros de entrada y pesaje.
Para otras dimensiones, consultar.
** Para otras dimensiones, consultar.

Funciones y características:

Funciones destacables

- Discriminación por control de peso.
- Clasificación por peso.
- Llenado por peso.
- Gestión de pedidos.
- Cuentapiezas.
- Inventario.
- Trazabilidad genérica.
- PLC de 24 entradas/salidas.

Pesaje

- Tipo de pesaje:
 - Dinámico o estático.
- Alcances según dimensiones del carro de pesaje:
 - 6 kg/2 g o 10 kg/5 g con carro de hasta L400 x A400 mm.
 - 15 kg/5 g, 20 kg/10 g, 30 kg/10 g, 40 kg/20 g o 60 kg/20 g con carro de hasta L600 x A500 mm.
 - 3 kg /1 g u otros, consultar.

Sistema de rechazo/ clasificación (opcional)*

- Tipo de sistema de rechazo/clasificación:
 - Soplado de aire "Air-jet®".

- Pistón neumático.
- Pala giratoria.
- Carro abatible.
- Número de expulsores:
 - De 2 a 8.
- Posición de los expulsores:
 - Pueden situarse en el mismo lado o en lados opuestos.

Construcción

- Estructura:
 - Acero inoxidable AISI 304 y aluminio anodizado.
- Bandas:
 - Material y características: Rígidas o elásticas de poliuretano en función del alcance de la máquina, y aprobación FDA.
- Consola:
 - Material: Acero inoxidable.
 - Teclado "qwerty" y display LCD gráfico retroiluminado.

Comunicaciones a PC

- Ethernet TCP/IP.
- RS-232.

Software de PC

- RMS: para configuración de la máquina, gestión de los datos recibidos y copia de seguridad de datos (LBS).
- DCS: gestión de los datos de producción recibidos.
- Herramientas de integración: ver apartado software.

Alimentación

- Eléctrica: 230 V y 50 Hz; 115 V y 60 Hz.
- Aire: máx. 150l/min (a 5-8 bar) (en caso de incorporar sistema de rechazo/ clasificación).

Posibilidad de integración con otros equipos

- Equipos de pesaje y etiquetado automático Dibal LS-4000.
- Alineador.
- Desalineador.
- Desviador a 90°

* Todos los sistemas de rechazo/clasificación (pistón neumático, soplado de aire, etc.) dependen del tipo de producto/envase, velocidad requerida, sistema de recogida, etc.; por ello deben ser siempre consultados con Dibal.

MODELOS:

W-4200/350 0 Expulsores

- 1 carro de entrada y 1 carro de pesaje de L350 x A200 mm.
- Para productos de hasta L250 x A200 mm y de hasta 3 kg de peso (en pesaje dinámico). Hasta L300 x A200 mm en pesaje estático.
- Sin sistema de rechazo/clasificación (consultar opciones).
- Rendimiento**: 120 paquetes/minuto (con producto de hasta L150 mm y 1 kg de peso).

W-4200/400 0 Expulsores

- 1 carro de entrada y 1 carro de pesaje de L400 x A280 mm.
- Para productos de hasta L300 x A280 mm y de hasta 6 kg de peso (en pesaje dinámico). Hasta L350 x A280 mm en pesaje estático.
- Sin sistema de rechazo/clasificación (consultar opciones).
- Rendimiento**: 80 paquetes/minuto (con producto de hasta L200 mm y 2 kg de peso).

W-4200/600 0 Expulsores

- 1 carro de entrada y 1 carro de pesaje de L600 x A400 mm.
- Para productos de hasta L500 x A400 mm y de hasta 15 kg de peso (en pesaje dinámico). Hasta L550 x A400 mm en pesaje estático.
- Sin sistema de rechazo/clasificación (consultar opciones).
- Rendimiento**: 70 paquetes/minuto (con producto de hasta L350 mm y 2 kg de peso).

** El rendimiento máximo dependerá del tamaño, peso y morfología del producto, así como de la regularidad de entrada de los productos, y el sistema de rechazo/clasificación instalado.

Opciones



> Otros sistemas de rechazo/clasificación (carro abatible)



> Contenedor para producto expulsado

Opción	Características	Ref.
Expulsión por 1 pistón neumático (para modelo W-4200/400)	1 carro de rechazo/clasificación de L600 x A280 mm con 1 pistón neumático.* Para productos de hasta L200 x A280 mm y de hasta 6 kg de peso [en pesaje dinámico]. Rendimiento**: 80 paquetes/minuto (con producto de hasta L200 mm y 2 kg de peso). Para modelos W-4200/350 y W-4200/600, consultar.	Consultar
Expulsión por 2 pistones neumáticos (para modelo W-4200/400)	1 carro de rechazo/clasificación de L1.000 x A280 mm con 2 pistones neumáticos.* Para productos de hasta L200 x A280 mm y de hasta 6 kg de peso [en pesaje dinámico]. Rendimiento**: 80 paquetes/minuto (con producto de hasta L200 mm y 2 kg de peso). Para modelos W-4200/350 y W-4200/600, consultar.	Consultar
Otros sistemas de rechazo/clasificación (por soplado de aire, pala giratoria o carro abatible)	Dependiendo del tipo de producto/envase, velocidad requerida, sistema de recogida, etc., puede ser requerido un sistema de rechazo/clasificación diferente al de pistón.	Consultar
Carro de separación L350 x A200 mm	Para modelo W-4200/350.	Consultar
Carro de separación L400 x A280 mm	Para modelo W-4200/400.	Consultar
Carro L600 x A280 mm (sustitución del carro de L400 x A280 mm)	Para modelo W-4200/400.	Consultar
Carro L800 x A280 mm (sustitución del carro de L400 x A280 mm)	Para modelo W-4200/400.	Consultar
Carro de separación L600 x A400 mm	Para modelo W-4200/600.	Consultar
Carro L400 x A400 mm (sustitución del carro de L600 x A400 mm)	Para modelo W-4200/600.	Consultar
Carro L800 x A400 mm (sustitución del carro de L600 x A400 mm)	Para modelo W-4200/600.	Consultar



> Otros sistemas de rechazo/clasificación (soplado de aire)

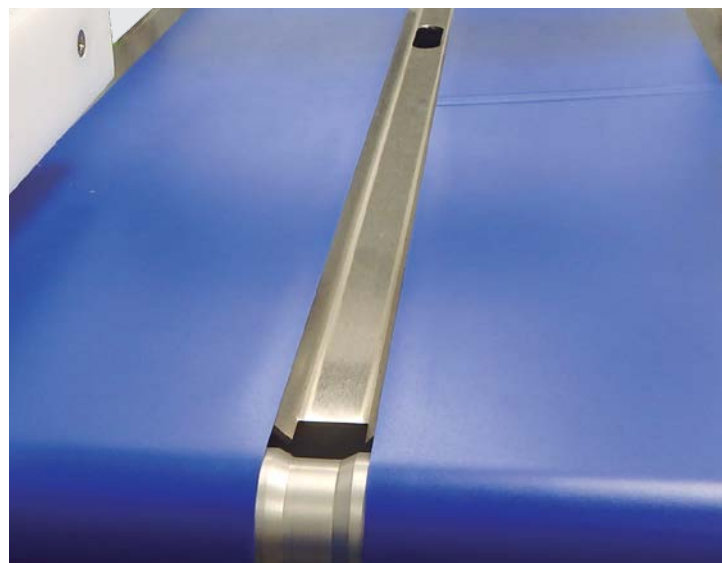

> Banda dividida en 2

Banda dividida en 2	Destinado a envases transparentes o a productos irregulares/cilíndricos.	Consultar
Detector vertical en pórtico	Destinado a envases transparentes o productos con geometría irregular. Imprescindible carro de entrada con banda dividida en 2.	Consultar
Contenedor para producto expulsado	Consultar tipo de contenedor.	Consultar
Sentido de trabajo de derecha a izquierda	Sentido de trabajo estándar: de izquierda a derecha.	Consultar
Kit protección IP65	Motores protegidos, rodamientos con retén, prensaestopas, célula especial y detector calefactado.	Consultar
Software RMS	Configuración de la máquina, gestión de los datos de producción recibidos y copia de seguridad de datos (LBS). (Ver apartado software)	7340R1U3 7340RNU3
Software DCS	Gestión de los datos de producción recibidos. (Ver apartado software)	7340C0U3 7340CNU3
Wi-Fi	Comunicaciones inalámbricas.	Consultar
Embalaje en caja de madera fitosanitario	Imprescindible dependiendo del destino.	PEEC080F

* Todos los sistemas de rechazo/clasificación (pistón neumático, soplado de aire, etc.) dependen del tipo de producto/envase, velocidad requerida, sistema de recogida, etc.; por ello deben ser siempre consultados con Dibal.

** El rendimiento máximo dependerá del tamaño, peso y morfología del producto, así como de la regularidad de entrada de los productos y el sistema de rechazo/clasificación instalado.

Accesorios



Ref: Consultar

Carro motorizado

Carro de entrada/salida L1.000 x A280 mm, con banda lisa.



Ref: Consultar

Cámara de visión artificial Dibal Vision

Consultar aplicaciones.



Ref: Consultar

Lectores de código de barras

Consultar aplicaciones.



Ref: Consultar

Línea de rodillos

Línea de rodillos para traslado o acumulación de productos.



Ref: Consultar

Mesa giratoria

Facilita la recogida de los productos ya envasados y/o etiquetados.



Ref: Consultar

Rampa de salida de A200 mm

Rodillos de PVC no motorizados para carros de A200 mm.

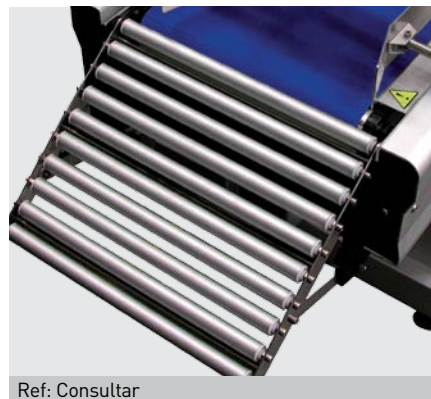

Ref: Consultar

Rampa de salida de A280 mm

Rodillos de PVC no motorizados para carros de A280 mm.



Ref: Consultar

Rampa de salida de A400 mm

Rodillos de PVC no motorizados para carros de A400 mm.



Ref: Consultar

Rampa para salida del producto rechazado/clasificado

Rampa para el sistema de rechazo/clasificación.

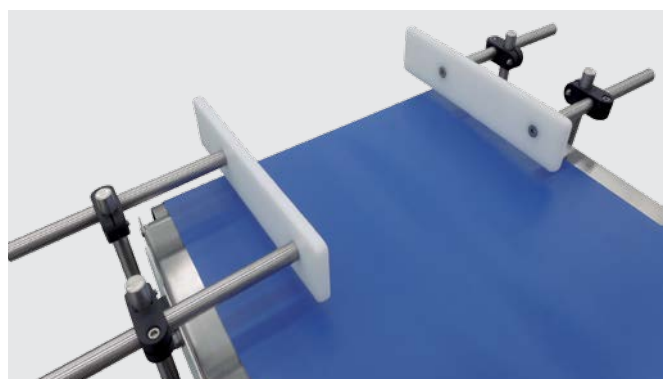

Ref: Consultar

Guiadores de producto en carro de entrada (estándar)

Guiadores especiales, consultar.



Ref: Consultar

Volteador de producto

Para cambiar la posición u orientación de los productos.



Ref: Consultar

Protector de policarbonato para carro de pesaje

Evita las perturbaciones externas durante el proceso de pesaje.



Ref: Consultar

4 ruedas con frenos

Con espárrago incluido.



Ref: Consultar

Alarma luminosa y sonora 24V